

# La mangeoire traditionnelle

En hiver, les oiseaux ont besoin de beaucoup d'énergie pour résister au froid. Une mangeoire leur permet de trouver de la nourriture facilement. Elle doit être régulièrement nettoyée pour éviter la transmission des maladies.



## Matériel

- Planche de bois non traitée ou contre-plaqué marine de 30x60 cm
- Scie à bois manuelle ou scie sauteuse
- Visseuse ou tournevis
- 10 Vis à bois
- Un récipient pour la nourriture

## Réalisation

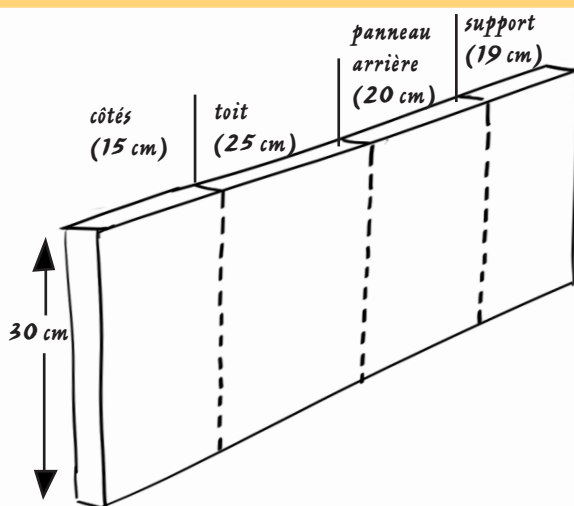

1. Découpez les parties de la mangeoire selon les dimensions indiquées sur le schéma ci-dessus.

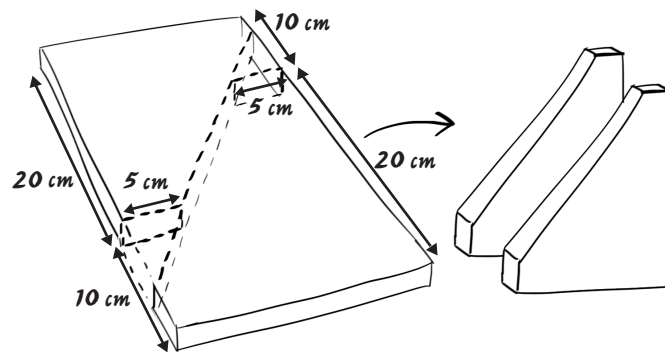

2. Coupez le morceau des côtés en deux dans la diagonale, puis coupez les angles supérieurs de façon à obtenir des pièces semblables à celle indiquée sur l'illustration de droite.

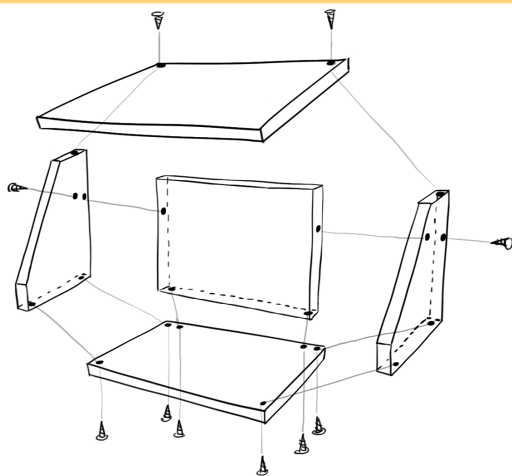

3. Assemblez le tout selon le schéma ci-dessus avec des vis à bois. Des clous peuvent faire l'affaire, mais attention à ne pas fissurer le bois ! La colle à bois est à proscrire, car elle ne supportera pas l'humidité.

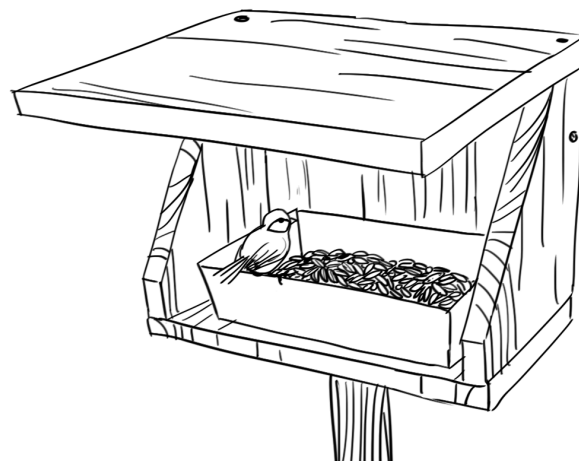

4. Pendant l'hiver seulement, mettre un récipient rectangulaire et remplir de graines. Placez la mangeoire en hauteur, sur un arbre, un mur ou un piquet, à l'abri des prédateurs. Veillez à nettoyer régulièrement.